

1

2

3

4

A

B

C

D

E

F

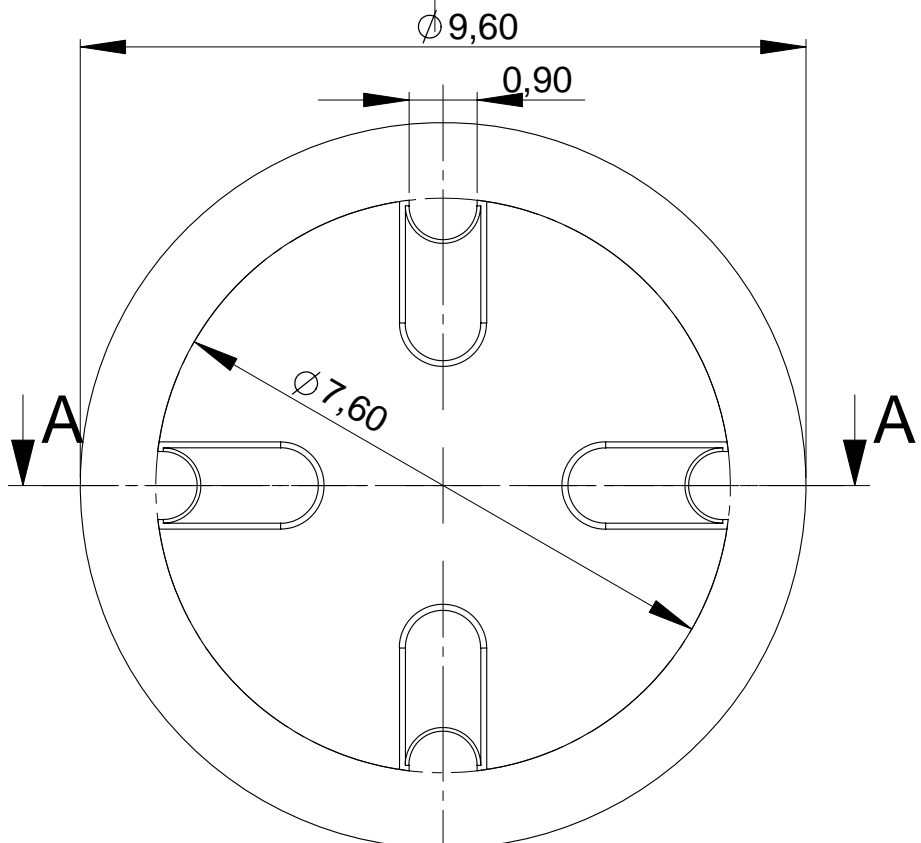

SCHNITT A-A

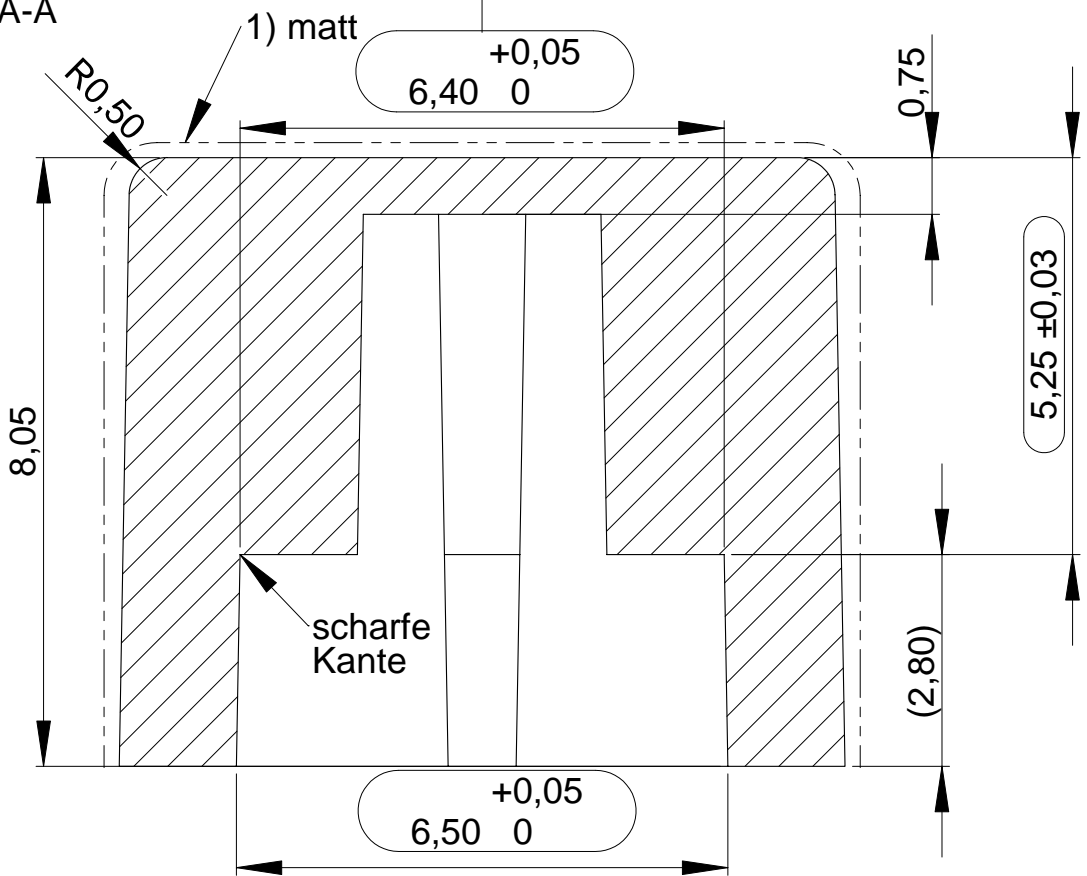

allg. Entformungsschräge 1°
 1) erodiert nach VDI 3400 Klasse 27
 ⇨ Prüfmaß

Projektnummer Projektbezeichnung		MTG 12.7		Allgemeintoleranzen 130 DIN 16901		Format A4		Maßstab 10:1			
								Werkstoff 0451.9206			
					Datum	Name		Benennung			
					Gezeichnet	15.11.2007	SU		Verlängerungskappe schwarz		
					Kontrolliert	16.11.2007	SU				
								0862.8107		0	
								ELECTRONIC COMPONENTS		Index 16.11.07	
0	9580	15.11.2007	SU								
Index	Änderung	Datum	Name	Es gilt Urheberschutz nach DIN 34		Blatt 1 von 1					

