

產品簡介書 (標準型號)

PRODUCT INTRODUCTION

產品類型：紅外線耳機
Product Type: Infrared Headphone

型號：IR-650STR
Model No.:

物料清單編號：AF-2250-0000
BOM No.:

版本：A
Version

編制日期：APR.25.2000
Date:

制表人：	日期：
Prepared By :	Date :
_____	_____
機械：	日期：
Mechanical :	Date :
_____	_____
審核人：	日期：
Checked By :	Date :
電子：	_____
Electronic :	Date :
_____	_____
包裝：	日期：
Packaging :	Date :
_____	_____
批准人：	日期：
Approved By :	Date :
_____	_____

富士高實業有限公司
E-mail Address: fujikon@hkstar.com
香港新界沙田火炭山尾街 23-25 號宇宙工業中心 11 樓
11/F1., Universal Industrial Centre., 23-25 Shan Mei Street, Fotan, New Territories, Hong Kong
電話：(852)2605 5008 傳真：(852)2694 1338
Tel.: (852)2605 5008 Fax: (852)2694 1338

1 產品概要

Product Brief

1.1	類別： Type :	紅外線耳機 Infrared Headphone
1.2	喇叭種類： Driver :	φ40 MM 新釹鐵錳磁喇叭 φ40 MM Neodymium Magnet Speaker (New)
1.3	插線： Cord :	1.2M 雙聲銀藍直頭帶鼠尾單枝屏蔽線 1.2M Cable With φ3.5mm Stereo Plug 0.6M φ2.5 單聲銀黑雙插直頭平行線 0.6M Cable With φ2.5mm Stereo Plug
1.4	重量（毛重）： Gross Weight :	937.4 克（連包裝） 937.4 gram (with packing)
1.5	重量（淨重）： Net Weight :	630.4 克（不連包裝） 630.4 gram (without packing)

2 組合圖 Assembly Drawing

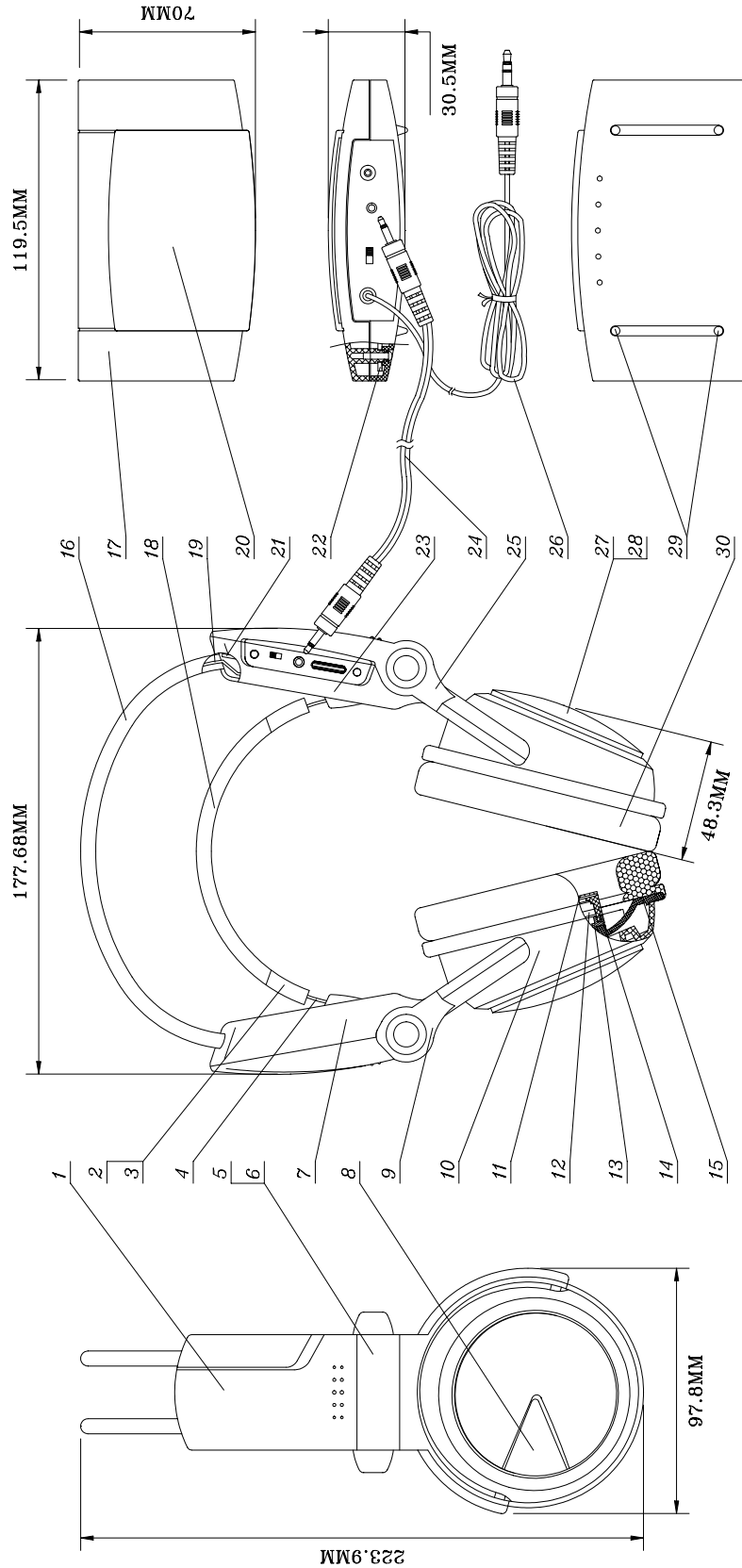

2.1 零件清單

Part List

(1) 電池蓋 Battery Cover	(16) 鋼頭帶組件 (A) Steel Headband Composition (A)
(2) 頭帶上膠件 Headband Top Plastic Cover	(17) 發射極面蓋 Radiate Top Cover
(3) 頭帶下膠件 Headband Bottom Plastic Cover	(18) PU 皮針車頭帶 Leather Headband
(4) 熱壓頭帶 Leather Headband	(19) 鋼頭帶組件 (B) Steel Headband Composition (B)
(5) 耳機透明件 Headphone T.Part	(20) 發射極透明件 Radiate T.Part
(6) 副插件 (接收部份) Chassis (Receiver)	(21) 主插件 (接收部份) Chassis (Receiver)
(7) 左耳機臂底殼 Headphone Arm Bottom Housing (L)	(22) 主插件 (發射部份) Chassis (Radiate)
(8) 裝飾件 Cosmetic Cover	(23) 右耳機臂底殼 Headphone Arm Bottom Housing (R)
(9) 左耳機臂電池箱 Headphone Arm Battery Box (L)	(24) 0.6M ϕ 2.5 單聲銀黑雙插直頭平行線 0.6M Cable With ϕ 2.5mm Stereo Plug
(10) 左耳機後殼 Headphone Rear Housing (L)	(25) 右耳機臂 Headphone Arm (R)
(11) 佳織布熱壓咕臣 Leather Cushion	(26) 1.2M 雙聲銀藍直頭帶鼠尾單枝屏蔽圓線 1.2M Cable With ϕ 3.5mm Stereo Plug
(12) ϕ 40MM 新鈹鐵鋲磁喇叭 ϕ 40MM Neodymium Magnet Speaker (New)	(27) 面網 Grill Bracket
(13) 喇叭蓋 Speaker Cover	(28) 布面網 Grill
(14) 新喇叭前蓋 Speaker Front Cover (New)	(29) 橡膠腳 Rubber Fool
(15) 耳機蓋 Headphone Cover	(30) 針織 PU 天鵝絨針車咕臣 Leather Cushion

3 音響 / 電氣特性

Acoustic and Electrical Characteristic

電源電壓	發射機	DC12V	接收機	2.4V	
輸入	發射機	300Mv	接收機	---mW	
輸出	發射機	---mV	接收機	1mW	
負載阻抗		32OHM			
測試距離		4 公尺			
調制	頻率	1KHz	模式	FM	
發射部份		單位	標準	最大	最小
振蕩器停振電壓		V	7	8.5	---
消耗電流	最大	mA	90	---	---
	標準	mA	75	---	---
	最小	mA	60	---	---
頻率範圍	高端	MHz	2.8	2.83	2.77
	低端	MHz	2.3	2.33	2.27
ALC 控制範圍牆@+/-2d	上限	V	---	---	---
	下限	mV	---	---	---
線路輸出電平		mV	---	---	---
輸入阻抗		Kohm	≥12	---	---
自動開機時間		sec	---	---	---
自動關機延遲時間		sec	---	---	---
充電部份					
涓流充電電流		mA	---	---	---
標準充電電流		mA	10	14	8
快速充電電流		mA	---	---	---
□□□□ (□□□□□)		Hrs	4	---	3

接收器		單位	標準	最大	最小
振蕩器停振電壓		V	1.8	2.2	---
消耗電流	最大	mA	50	---	---
	標準	mA	18	---	---
	最小	mA	18	---	---
頻率範圍	高端	MHz	2.8	2.83	2.77
	低端	MHz	2.3	2.33	2.27
ALC 控制範圍+/-2dB	上限	V	---	---	---
	下限	mV	---	---	---
最大靈敏度		dB	---	---	---
有效靈敏度	信噪比大於 26dB	dB	---	---	---
輸出功率		mV	8	---	2
最大輸出功率	THD=10%	mV	---	---	---
總諧波失真 (THD)	頻率 1KHz 輸出=1mW	%	1	3	---
信噪比 (1)	A 計權	dB	---	---	---
信噪比無 (2)	無計權	dB	48	---	42
□□□□ (-3dB)	高端	KHz	7	---	6
	低端	Hz	65	80	---
□□□□ (-6dB)	高端	KHz	---	---	---
	低端	Hz	---	---	---
□□□		dB	36	---	28
□□□□		dB	1.5	3	---
□□□□□	音量最大	mV	3	5	---
	音量最小	mV	0.5	1	---
□□□□□	dB		---	---	---

4 可靠性 Reliability

4.1 電線彎曲測試

	最少次數	附重	彎曲角度	速度
電線	5000 次	200gm	±90°	72 次/分

4.2 溫度測試

4.2.1 儲存高溫測試

于 50⁰c 溫度環境下儲存 24 小時后，放置在常溫下 2 小時，沒有功能或結構上之損壞。

4.2.2 儲存低溫測試

于 -20⁰c 溫度環境下儲存 24 小時后，放置在常溫下 2 小時，沒有功能或結構上之損壞。

4.3 濕度測試

儲存溫度測試

◆ 于 95%R.H. 及 30⁰c 環境下儲存 72 小時后，放置在常溫下 2 小時，沒有功能或結構上之損壞。

4.4 壽命測試

4.4.1 開關制壽命測試

于額定輸出環境下，每分鐘開關 15~18 次。于開關 5000 次后，沒有功能或結構上之損壞。

4.4.2 成品壽命測試

于額定輸出環境下，連續運作 48 小時后，沒有功能或結構上之損壞。

4.5 震蕩測試

于額定測試標準環境下，連續測試 1 小時后，沒有功能或結構上之損壞。測試標準如下：

- ◆ 掃頻範圍：10~50Hz
- ◆ 掃頻周期：60 秒
- ◆ 振幅：3mm

4.6 自由跌落試驗

在標準高度下進行自由跌落試驗（卡通箱之其中一角、三邊、六面），沒有明顯損壞。

4.7 耳機壓力

◆ 于額定之測試標準下，耳機壓力為 400gm±15gm，測試標準如下：

4.7.1 左右耳機殼距離為 160mm（受壓后）。

4.7.2 耳機需伸至最長時的狀態下測試。

5 包裝 Packaging

5.1 包裝方法圖 Packaging Construction

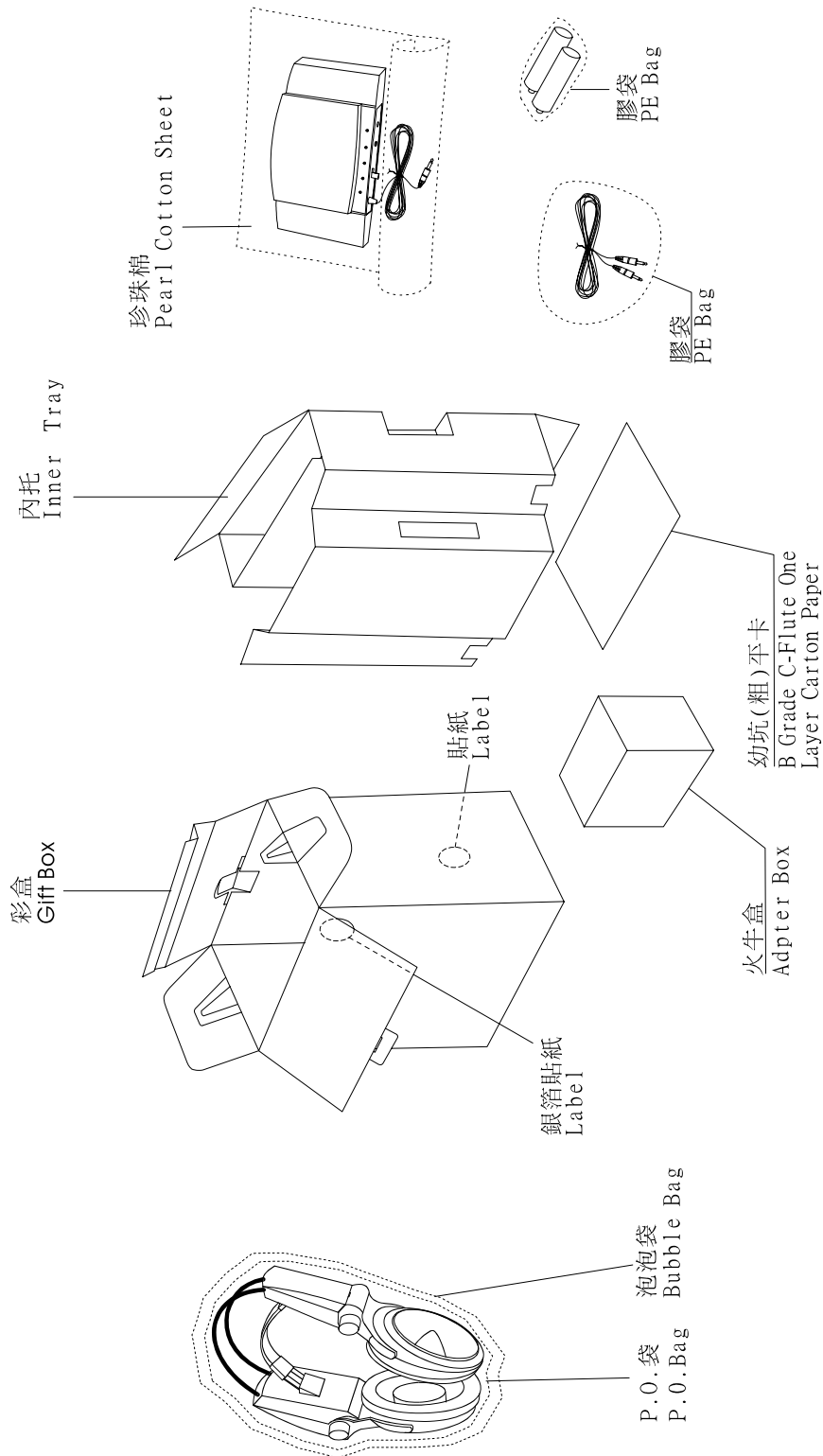

5.2 卡通箱包裝方法圖
Carton Packaging Drawing

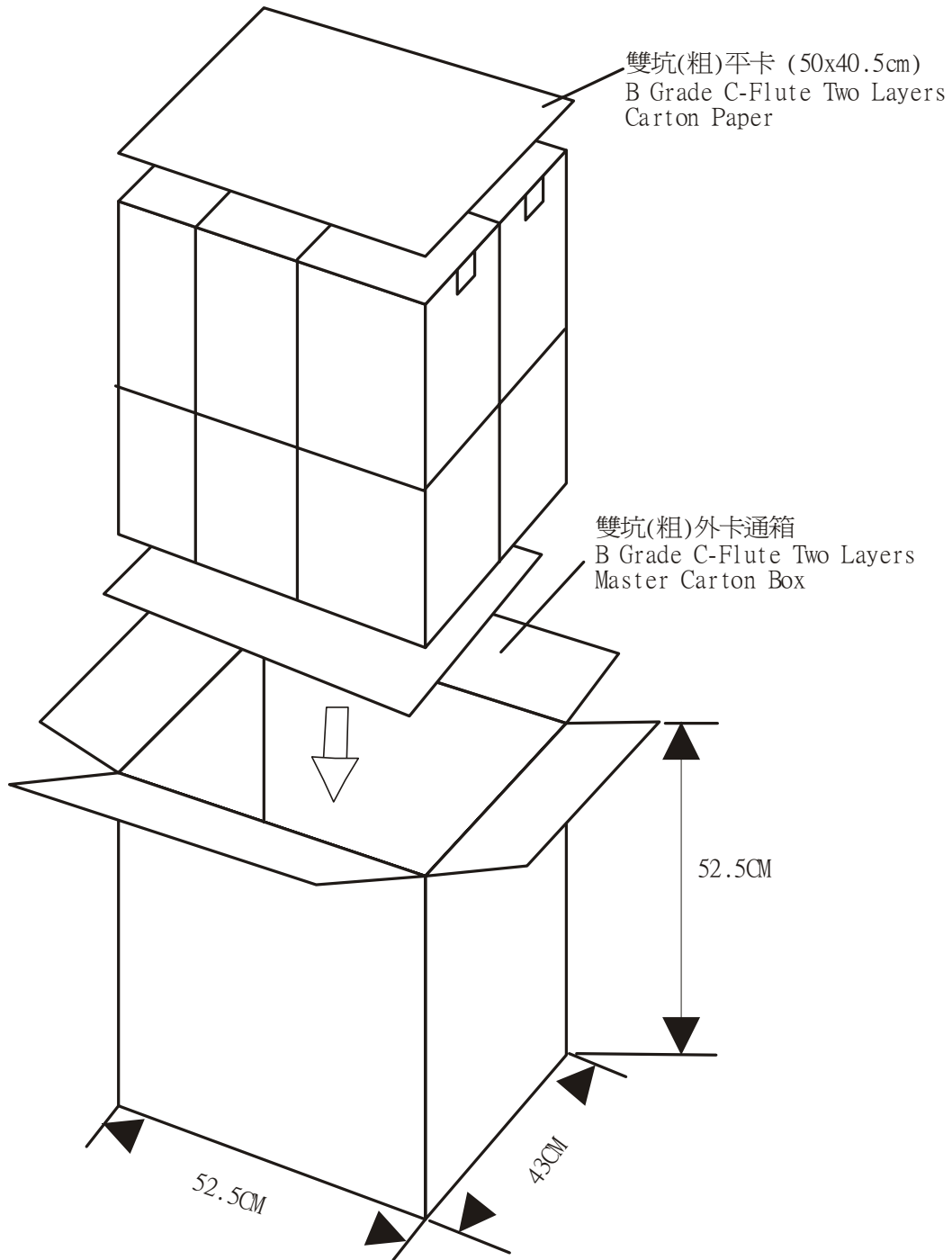

外卡通箱外(印嘜)尺寸為: 53.7X44.2X54.3CM

	淨重 (KG)	毛重 (KG)	產品數量 PRODUCT QTY
內箱 INER PACKING	\	\	\
外箱 MASTER PACKING	10.8KG	12.5KG	12 PCS